



CHAUDIÈRES CHAUFFÉES AU BOIS DE TYPE FOUR HOLLANDAIS (DUTCH OVEN) MODÈLES 110 & 180

Les méthodes de fabrication de Benjamin Heating Products utilisent la technologie de conception et de fabrication assistées par ordinateur offrant ainsi des appareils de chauffage des plus modernes et des plus efficaces au consommateur averti d'aujourd'hui.

- Le concept du Four Hollandais (Dutch Oven), qui entoure complètement le foyer d'eau de refroidissement, prévient tout dommage pouvant être occasionné par la surchauffe et élimine la nécessité d'un revêtement en briques réfractaires.
- Serpentin d'eau chaude domestique inclus.
- Conçu pour être utilisé comme unité d'appoint au générateur de chaleur principal.
- Aucun tube à feu encrassé à nettoyer.
- Le format compact économise l'espace requis au plancher.
- Peut être opérée comme une unité par gravité lors de pannes électriques.
- CAN/CSA B366.1 & UL 391



GARANTIE LIMITÉE DE 6 ANS POUR L'UNITÉ

Plus de 35 années d'expérience dans la conception et la fabrication d'appareils de chauffage — assurant ainsi une qualité et une efficacité de chauffage inégalées.

CHAUDIÈRES CHAUFFÉES AU BOIS DE TYPE FOUR HOLLANDAIS (DUTCH OVEN) MODÈLES 110 & 180

Avec serpentin pour eau chaude domestique

CERTIFIÉ : CAN/CSA B366.1 & UL391

SPÉCIFICATIONS

DO110

29-1/2" p x 24-1/4" l x 32" h
 Tuyau de fumée de 7" de diamètre intérieur
 (17-3/4" de hauteur)
 Porte de chargement de 12" x 14"
 Capacité: 31 gals. ÉU
 Poids: 510 lvs
 Serpentin d'eau chaude domestique inclus.
 Grand foyer de 20" de dia. x 23-1/4"

DO180

41-1/2" p x 27" l x 36" h
 Tuyau de fumée de 8" de diamètre intérieur
 (21-3/4" du hauteur)
 Porte de chargement 12" x 14"
 Capacité: 54 gals. ÉU
 Poids: 710 lvs
 Serpentin d'eau chaude domestique inclus.
 Grand foyer de 23-1/2" de dia. x 35"

TROUSSE DE COMMANDE

2 Transformateurs de 110-24 volts
 1 Soupape de vidange de 1/2"
 1 Moteur de registre et chaîne
 1 Soupape de sûreté

1 Aquastat triple
 1 Manomètre/Thermomètre combiné
 1 Soupape de zone N.O.
 1 Aquastat simple
 1 Relay Interlock

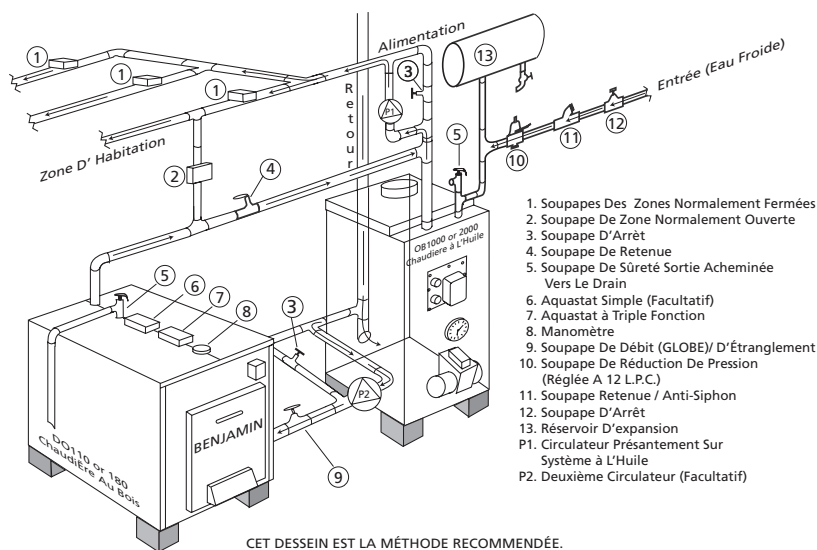

CET DESSEIN EST LA MÉTHODE RECOMMANDÉE.
 ELLE VOUS ASSURE UN RENDEMENT CALORIFIQUE
 DE VOTRE CHAUDIÈRE AU BOIS ET DE VOTRE CHAUDIÈRE AU MAZOUT.



Fabriquée par
W.R. BENJAMIN PRODUCTS LIMITED
 C.P. 2079, Springhill, Nouvelle-Écosse,
 Canada B0M 1X0
 Téléphone: (902) 597-3796
 Télécopieur: (902) 597-3797
 courriel: info@benjaminheating.com
 Site web: www.benjaminheating.com

Pour de plus amples renseignements,
 communiquer avec :

W.R. BENJAMIN PRODUCTS LIMITED SE RÉSERVE LE DROIT DE CHANGER
 ET/OU DE MODIFIER CE PRODUIT EN PARTIE OU EN TOTALITÉ SANS PRÉAVIS.